

ΣΕΙΡΑ 5 DF/DS/DV ECOLINE.



5080 DF/DS/DV Ecoline (Καμπίνα - Πλατφόρμα)
Φάση V



ΓΕΟΧΑΡΑΚΗΣ Α.Ε.

Αθήνα:
Λ. Αθηνών 169, Αθήνα
Τηλ.: 210 34 79 700
Θεσσαλονίκη:
5ο χλμ Ε.Ο. Θεσσαλονίκης Κατερίνης, Καλοχώρι
Τηλ.: 23 10 751 770



| ΤΕΧΝΙΚΑ ΔΕΔΟΜΕΝΑ | | 5080 DF ECOLINE | |
|--|----------------|-----------------|---|
| | | 5080 DS ECOLINE | |
| | | 5080 DV ECOLINE | |
| ΚΙΝΗΤΗΡΑΣ | | | |
| Τύπος | | | FARMotion 35 |
| Επίπεδο καυσαερίων | | | Φάση V |
| Αναρροφητήρας | | | Turbo Intercooler |
| Έγχυση @ πίεση | Τύπος | | Common Rail@2.000 bar |
| Κύλινδροι / Κυβισμός | n°/cc | | 3/2887 |
| Μέγιστη ισχύς (ECE R120) | kW/hp | | 55,8/76 |
| Ισχύς σε ονομαστικές στροφές κινητήρα (ECE R120) | kW/hp | | 55,2/75 |
| Μέγιστη ροπή @1.500 rpm | Nm | | 341 |
| Χωρητικότητα ρεζερβουάρ καυσίμου (με μπροστινή ανύψωση/PTO) | λίτρα | | 55 (35) |
| Χωρητικότητα ρεζερβουάρ καυσίμου με πρόσθετο ρεζερβουάρ καυσίμου (με μπροστινή ανύψωση/PTO - 5DF Ecoline) | λίτρα | | 95 (75) |
| Χωρητικότητα ρεζερβουάρ καυσίμου με πρόσθετο ρεζερβουάρ καυσίμου (με μπροστινή ανύψωση/PTO - 5DS / DV Ecoline) | λίτρα | | 85 (65) |
| ΚΙΒΩΤΙΟ ΤΑΧΥΤΗΤΩΝ - ΜΗΧΑΝΙΚΗ ΑΛΛΑΓΗ ΣΕ ΟΠΙΣΘΕΝ | | | |
| Αριθμός ταχυτήτων - κιβώτιο 5 ταχυτήτων | | | 30+15 (με μηχανικό διαχωριστή) ή 45+45 (με HML 3-βήματα Powershift) |
| Μέγιστη ταχύτητα - κιβώτιο 5 ταχυτήτων* | χλμ/ώρα | | 40 ECO* |
| ΚΙΒΩΤΙΟ ΤΑΧΥΤΗΤΩΝ - POWERSHUTTLE | | | |
| Αριθμός ταχυτήτων - κιβώτιο 5 ταχυτήτων | | | 30+15 (με μηχανικό διαχωριστή) ή 45+45 (με HML 3-βήματα Powershift) |
| Μέγιστη ταχύτητα - κιβώτιο 5 ταχυτήτων* | χλμ/ώρα | | 40 ECO* |
| PTO | | | |
| Ταχύτητες PTO | | | 540/540E ή 540/540E/1000 |
| Ταχύτητα εδάφους PTO | | | ○ |
| Εμπρός PTO 1000 | | | ○ |
| ΑΝΥΨΩΣΗ | | | |
| Μηχανική πίσω ανύψωση | | | ● |
| Ηλεκτρονική πίσω ανύψωση | | | ○ |
| Ικανότητα πίσω ανύψωσης - 5 DF Ecoline | Κιλά | | 2800 |
| Ικανότητα πίσω ανύψωσης - 5 DS/ DV Ecoline | Κιλά | | 2600 |
| Δεξιά υδραυλική ράβδος και σταθεροποιητές | | | ○ |
| Εμπρόσθια ανύψωση (1500 κιλά) | | | ○ |
| ΥΔΡΑΥΛΙΚΑ | | | |
| Υδραυλικό σύστημα ανοικτού κέντρου (στάνταρ) | λίτρα/λειπτό | | 54 |
| Υδραυλικό σύστημα ανοικτού κέντρου με διπλή αντλία (προαιρετικό) | λίτρα/λειπτό | | 64 |
| Πίσω πηνία βαλβίδων (στάνταρ) | Αριθμός | | 3 |
| Ρυθμιστής ροής | | | ● |
| Πίσω ελεύθερη επιστροφή | | | ● |
| Υδραυλικές διόδους με μεσαία τοποθέτηση - διπλές από το πίσω μέρος (προαιρετικό) | Αριθμός διόδων | | 2/4 |
| Ελεύθερη επιστροφή με μεσαία τοποθέτηση | | | ○ |
| ΦΡΕΝΑ | | | |
| Φρενάρισμα στους 4 τροχούς | | | ● |
| Φρένο υδραυλικού τρέιλερ | | | ○ |
| ΕΜΠΡΟΣΘΙΟΣ ΑΞΟΝΑΣ | | | |
| Ηλεκτρο-υδραυλική εμπλοκή για 4WD και ασφάλιση διαφορικού | | | ● |
| Αυτόματο 4WD | | | ○ |
| Ανεξάρτητη αντλία τιμονιού | | | ● |
| ΑΝΕΞΑΡΤΗΤΟΣ ΕΜΠΡΟΣΘΙΟΣ ΑΞΟΝΑΣ ΑΝΑΡΤΗΣΗΣ (ΠΡΟΑΙΡΕΤΙΚΟ) | | | |
| Λειτουργίες Προσαρμοστικής Απόσβεσης, Ενεργής Αυτοσταθεροποίησης | | | ● |
| Λειτουργίες Anti-Dive, Anti-Roll | | | ● |
| Έλεγχος Πρόσφυσης Διαφορικού (DTC) | | | ● |
| ΚΑΜΠΙΝΑ | | | |
| Καμπίνα σε 4 κολόνες | | | ● |
| Κάθισμα οδηγού με ανάρτηση αέρος | | | ● |
| Air conditioning | | | ○ |
| 4x Φώτα εργασίας Αλογόνου | | | ○ |
| Ρυθμιζόμενη κολόνα τιμονιού | | | ○ |
| ΠΛΑΤΦΟΡΜΑ (5DF Ecoline) | | | |
| Αναδιπλούμενη ασπίδα 2 σημείων στήριξης | | | ○ |
| Κάθισμα οδηγού με μηχανική ανάρτηση | | | ● |

● = στάνταρ ○ = προαιρετικό – = δεν διατίθεται

* Σύμφωνα με το μέγεθος των πίσω ελαστικών. ECO μόνο για το 5DF Ecoline και το 5DS Ecoline

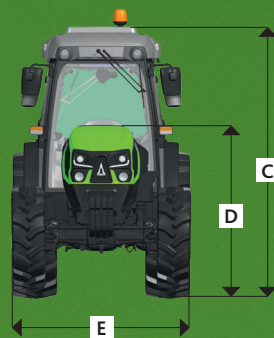
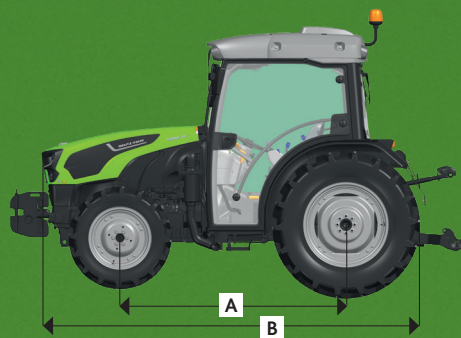

| ΤΕΧΝΙΚΑ ΔΕΔΟΜΕΝΑ | | 5080 DF ECOLINE | |
|------------------------------|----------|-----------------|--|
| ΔΙΑΣΤΑΣΕΙΣ | | | |
| Με μπροστινό ελαστικό | Μέγεθος | 300/ 70 R20 | |
| Με πίσω ελαστικό | Μέγεθος | 420/ 70 R28 | |
| Μεταξόνιο (A) | χιλιοστά | 2011 | |
| Μέγιστο μήκος (B) | χιλιοστά | 3680 | |
| Συνολικό ύψος - ΚΑΜΠΙΝΑ (C) | χιλιοστά | 2396 | |
| Ύψος στο καπό (D) | χιλιοστά | 1453 | |
| Πλάτος (E) | χιλιοστά | 1624 | |
| Βάρος - πλατφόρμα | Κιλά | 2730 | |
| Βάρος - CAB | Κιλά | 2995 | |
| Συνολικά επιτρεπόμενο φορτίο | Κιλά | 5000 | |

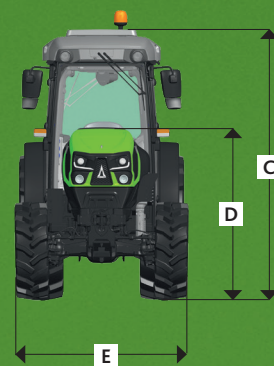
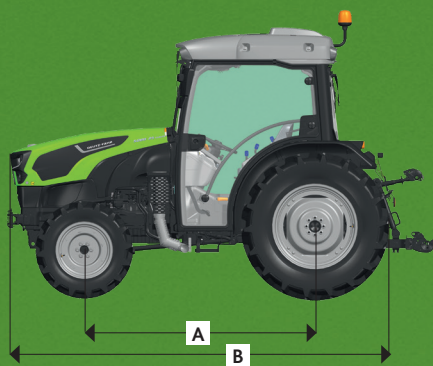

| ΤΕΧΝΙΚΑ ΔΕΔΟΜΕΝΑ | | 5080 DS ECOLINE | |
|------------------------------|----------|-----------------|--|
| ΔΙΑΣΤΑΣΕΙΣ | | | |
| Με μπροστινό ελαστικό | Μέγεθος | 280/ 70 R18 | |
| Με πίσω ελαστικό | Μέγεθος | 380/ 70 R28 | |
| Μεταξόνιο (A) | χιλιοστά | 2050 | |
| Μέγιστο μήκος (B) | χιλιοστά | 3695 | |
| Συνολικό ύψος - ΚΑΜΠΙΝΑ (C) | χιλιοστά | 2371 | |
| Ύψος στο καπό (D) | χιλιοστά | 1503 | |
| Πλάτος (E) | χιλιοστά | 1380 | |
| Βάρος - CAB | Κιλά | 2850 | |
| Συνολικά επιτρεπόμενο φορτίο | Κιλά | 4600 | |

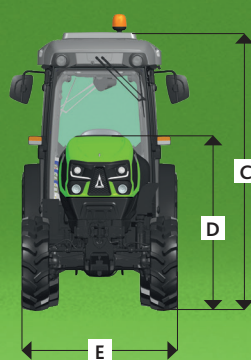
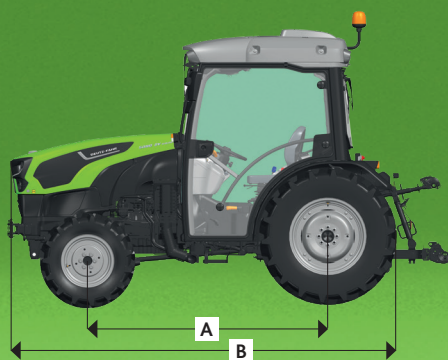

| ΤΕΧΝΙΚΑ ΔΕΔΟΜΕΝΑ | | 5080 DV ECOLINE | |
|------------------------------|----------|-----------------|--|
| ΔΙΑΣΤΑΣΕΙΣ | | | |
| Με μπροστινό ελαστικό | Μέγεθος | 180/ 95 R16 | |
| Με πίσω ελαστικό | Μέγεθος | 280/ 85 R24 | |
| Μεταξόνιο (A) | χιλιοστά | 2050 | |
| Μέγιστο μήκος (B) | χιλιοστά | 3695 | |
| Συνολικό ύψος - ΚΑΜΠΙΝΑ (C) | χιλιοστά | 2271 | |
| Ύψος στο καπό (D) | χιλιοστά | 1483 | |
| Πλάτος (E) | χιλιοστά | 1166 | |
| Βάρος - CAB | Κιλά | 2830 | |
| Συνολικά επιτρεπόμενο φορτίο | Κιλά | 4600 | |

Κύρια Σημεία

Η γκάμα 5 DF/DS/DV Ecoline είναι σχεδιασμένη να διασφαλίζει υψηλή αποδοτικότητα και χαμηλό κόστος ιδιοκτησίας. Η ευρεία γκάμα επιλογών κάνει αυτό το τρακτέρ προσαρμοστικό σύμφωνα με τις ανάγκες του κάθε ενός ιδιοκτήτη αμπελώνα ή οπωρώνα. Η σειρά αυτή είναι διαθέσιμη με μία επιλογή πλάτους από 1.16 μέτρα έως 1.65 μέτρα, σε έκδοση καμπίνας ή πλατφόρμας και με ένα απλό μηχανικό κιβώτιο ταχυτήτων ή με το πιο ολοκληρωμένο κιβώτιο ταχυτήτων HML με 45+45 ταχύτητες. Το κοντύτερο μεταξόνιο της αγοράς ολοκληρώνει την εργασία, παρέχοντας τα μέγιστα επίπεδα ευελιξίας και ευκολίας στον χειρισμό.

ΚΙΝΗΤΗΡΑΣ FARMOTION 35.

Ο νέος 3 κύλινδρος κινητήρας FARMotion 35 έχει εξελιχθεί ειδικά για γεωργικές εφαρμογές. Το συμπαγές σύστημα μετεπεξεργασίας καυσαερίων της εξάτμισης - σε αυτή την κλίμακα ισχύος - χρησιμοποιεί μόνο τεχνολογίες EGR DOC και DFP που δεν απαιτούν περιοδική συντήρηση και την πλήρωση με πρόσθετα υγρά (AdBlue). Αυτό, συνδυασμένο με το εκτεταμένο διάστημα αλλαγής λαδιού και την υψηλή αποτελεσματικότητα του καυσίμου λόγω του υψηλής πίεσης Common Rail, κάνει το 5 DF/DS/DV ιδιαίτερα εύκολο και οικονομικό στην συντήρησή του.

ΚΙΒΩΤΙΟ ΤΑΧΥΤΗΤΩΝ.

Υπάρχει μία επιλογή διαφορετικών εκδόσεων αλλαγής στην όπισθεν, που αφήνουν στους πελάτες την επιλογή είτε μία συμβατικής μηχανικής αλλαγής στην όπισθεν, είτε μία υδραυλικής αλλαγής στην όπισθεν. Σε οποιαδήποτε περίπτωση, το κιβώτιο ταχυτήτων 5-ταχυτήτων μπορεί να διαμορφωθεί με έναν μηχανικό διαχωριστή (παρέχοντας έναν συνολικό αριθμό ταχυτήτων 30+15) ή με 3-Powershift βήματα, που οδηγεί σε 45 ταχύτητες διαθέσιμες τόσο για μπροστινή όσο και για πίσω κατεύθυνση.

ΑΞΟΝΕΣ.

Σαν εναλλακτικό του συμβατικού μπροστινού άξονα αιώρησης, τα τρακτέρ 5 DF/DS/DV Ecoline είναι επίσης διαθέσιμα με έναν μπροστινό άξονα με ανεξάρτητη αρθρωτή τετράπλευρη ανάρτηση και ενεργό έλεγχο κραδασμών που βελτιστοποιεί την άνεση, την ασφάλεια και την ικανότητα έλξης. Η πραγματική πέδηση στους 4 τροχούς, με φρένα και στους 4 τροχούς, είναι στάνταρ ενώ η λειτουργία Auto 4WD είναι διαθέσιμη ως επιλογή για να κάνετε τις στροφές στα άκρα του αγρού πιο γρήγορα και με λιγότερη κούραση. Κλίμακα με ολικό πλάτος από 1.45 μέτρα έως 1.65 μέτρα για το 5DF Ecoline, 1.26 μέτρα έως 1.47 μέτρα για το 5DS Ecoline και 1.16 μέτρα έως 1.31 μέτρα για το 5DV Ecoline.

ΘΕΣΗ ΟΔΗΓΗΣΗΣ.

Η καμπίνα που εξοπλίζει τα τρακτέρ 5 DF/DS/DV παρέχει εξαιρετικά επίπεδα ορατότητας σε κάθε κατεύθυνση, χάρη στην δομή με τις 4 κολόνες. Τα υψηλά επίπεδα άνεσης διασφαλίζονται από το air conditioning και το κάθισμα του οδηγού με ανάρτηση αέρος, ενώ μία πρακτική θέση για smartphone με 2 θύρες USB κάνει την καθημερινή εργασία ευκολότερη. Η ευρύτερη έκδοση - του 5DF Ecoline - είναι ακόμη διαθέσιμη με μία ανοικτή πλατφόρμα με μία αναδιπλούμενη αψίδα 2 σημείων στήριξης.

ΥΔΡΑΥΛΙΚΑ.

3 διανομές με ρυθμιστή ροής και έναν σύνδεσμο ελεύθερης επιστροφής είναι διαθέσιμα ως στάνταρ στο πίσω μέρος του τρακτέρ, ενώ έως 4 διπλοί υδραυλικοί σύνδεσμοι μεσαίας τοποθέτησης με μία πρόσθετη μεσαία τοποθέτηση ελεύθερης επιστροφής είναι διαθέσιμα σαν επιλογή. Όλοι οι υδραυλικοί σύνδεσμοι τροφοδοτούνται είτε από μία αντλία των 54 λίτρων/λεπτό ή από ένα σύστημα διπλής αντλίας ικανό να μεταφέρει έως και 64 λίτρα/λεπτό λαδιού. Ανεξάρτητα από την ικανότητα της αντλίας, το υδραυλικό σύστημα κατεύθυνσης τροφοδοτείται από ένα δευτερεύον σύστημα πλήρως ανεξάρτητο από το κύριο υδραυλικό σύστημα που τροφοδοτεί τους διανομείς και την ανύψωση.

Στην εικόνα: Διεύθυνση Επικοινωνίας - Κωδικός 308.9006.3.4.0 - 04122

 TheocarakisSA

 theocarakis_sa

Για να ανακαλύψετε περισσότερα επικοινωνήστε με έναν αντιπρόσωπό μας ή επισκεφθείτε το www.theocarakis-tractors.gr.

